



**MURAT
YAYINLARI**

KAMU PERSONEL SEÇME SINAVI

**GENEL YETENEK TESTİ
GENEL KÜLTÜR TESTİ**

**DENEME TG-8
ÇÖZÜM KİTAPÇIĞI**

Bu testlerin her hakkı saklıdır. Hangi amaçla olursa olsun, testlerin tamamının veya bir kısmının Merkezimizin yazılı izni olmadan kopya edilmesi, fotoğrafının çekilmesi, herhangi bir yolla çoğaltılması, yayımlanması ya da kullanılması yasaktır. Bu yasağa uymayanlar gerekli cezai sorumluluğu ve testlerin hazırlanmasındaki mali külfeti peşinen kabullenmiş sayılır.

ÇÖZÜMLER

• GENEL YETENEK •

1. **B** Ailelerin çocuklarına karşı tavırlarından bahsedilen parçadaki bütünlüğü sağlamak için boş bırakılan yerlere getirilebilecek sözcükler, cümle kurgusuna ve anlam akışına uygun olarak “yol gösterici – güvensizlik” sözcükleridir.
2. **D** Bu parçada verilen sözcüklerin anlamı ile parantez içinde verilen karşılığı uyuşmayan sözcük IV. “küresel” kelimesi parantez içinde verilen “oval” kelimesinin anlamı ile uyuşmamaktadır. Küresel, dünya ölçüsünde anlamındayken oval, sadece biçimsel anlamda kullanılmış sözcüklerdir.
3. **B** Verilen sözler anlamlı ve kurallı bir cümle oluşturacak şekilde sıralandığında baştan dördüncü II numaralı bölüm olur. Cümlenin doğru sıralanmış hâli ise “V, III, I, II, IV ve VI” bu şekildedir.
4. **A** Verilen cümlelere bakıldığında I. cümle ile III. cümlenin anlam bakımından birbirine en yakın cümleler olduğu açıkça görülmektedir. Her iki cümlede de yazarların hepsinin aynı zorluklardan geçmesi gerektiği söylenmiştir.
5. **C** Bu parçada III. cümlede bulunan “dışavurum” sözcüğünün yazımı yanlıştır. Bu sözcük “dışa vurum” şeklinde yazılmalıdır.
6. **A** Bu cümlede numaralanmış yerlere sırasıyla (;) (,) (,) (.) getirilmelidir.
7. **A** Verilen parçada I ve II deki “neye” “niye” “boya-” boyuyordu” sözcükleri ünlü daralmasına uğramıştır.
8. **D** A’da “yetişmek” fiilinin gerçekleşmesi mutlaka birden fazla özneye ihtiyaç yoktur ve işteş değildir. B’de “güreşmek”, C’de “buluşmak” işteş fiildir ama cümleye karşılıklı yapma anlamı katmıştır. E’de “olgunlaşmak” anlamca işteş fiildir ama birlikte yapma anlamı yoktur. D’de “ağlaşmak” işteş fiildir ve cümleye birlikte yapma anlamı katmıştır.
9. **A** “Bu yolculukta artık para, tarifeler, beklentiler, randevular, taksitler, iş, anneler ve korkular yoktur.” cümlesinde “Bu yolculukta” sıfat tamlaması “nerede” sorusuna cevap vererek dolaylı tümleç olmuştur.
10. **B** “genç” sözcüğü bir isimi nitelediği için “sıfat”, “atalarımız” sözcüğü bir varlığı karşıladığı için isim, “ile” sözcüğü cümlede sözcükler arasında anlam ilgisi kurarak “edat” olarak da görev yapabilmektedir, “hızlıca” sözcüğü eylemin nasıl gerçekleştiğini ifade ettiği için “zarf” görevindedir.

MURAT YAYINLARI

MURAT YAYINLARI

11. B seçeneğindeki sözcük çekim eki almamıştır.
I. cümlede “mağaza-lar / -lar çekim eki
II. cümlede “al-ıcı / -ıcı yapım eki
III. cümlede “içeri-si-n-de / -i ve -de çekim eki
IV. cümlede “bak-tık-ımız -ı / -ımız,-ı çekim eki
V. cümlede “yer-leş-tir-me-y-i / -i çekim eki

12. E Parçada betimleyici ögeler, tartışmacı anlatım, öyküleme ve tanık gösterme yer almamaktadır. “Batıl kavramı yüzyıllar boyunca aslında semavi dinlerin de mücadele ettiği bir düşmandır.” cümlesinde ise benzetme yapıldığı görülmektedir.

13. C Verilen parçada I numaralı cümle giriş cümlesidir ancak II numaralı cümle ile bir bağlantısı yoktur. Parçada yer değiştirecek cümlelerin II numaralı cümle olduğu kesindir. Tüm bunlara bakarak II ve V numaralı cümleler yer değiştirmelidir.

14. A Bu parçada köpeklerin görme yetilerinden söz edilmiştir. Parçanın ilk cümlesine dikkat ettiğimizde var olan yanlış bir bilgiden söz edilmiştir. Yeni bilginin ise soru kökünde yer aldığı açıkça görülmektedir. Bu nedenle soru kökü I. cümleden sonra gelmelidir.

15. C Verilen parçada III. cümle anlam akışını bozmaktadır. Çünkü diğer tüm cümlelerde araştırmacı Sophie Van Der Zee'nin yalan söylemeyle ilgili araştırma sonuçlarına yer verilirken III. cümlede yalan söyleyenlerde ortaya çıkan hareketlerin beden dilinde olduğu söylenerek anlatım bütünlüğü bozulmuştur.

16. B Parçada öncelikle erginleşme ile asıl kastedileni bulmak çok önemlidir. Çünkü erginleşme, olgunlaşma bir şeylerin oluşup gelişmesi anlamında kullanılmaktadır. Buradan hareketle düşündüğümüzde en mantıklı ve doğru cevabın B seçeneği olduğunu görüyoruz.

17. A Verilen parçanın yazarı, su israfını önlememiz gerektiğinden bahsetmiştir. Bu nedenle de yazarın verdiği örnekler evde yaşayanlarla ilgili olduğu için çağrıda bulunduğu kişiler de hane halkıdır.

18. D Bu parçada yazar, uzay istasyonlarının belli bir süre kullanıldıktan sonra imha edilmemesini, bu kadar maliyete sahip yapının parçalarının ayrılıp yeniden başka bir yapıda kullanılması gerektiğinden bahsetmiştir. Bu sözleriyle yazar burada öneri olarak uzayda geri dönüşüm yapılmasını tavsiye etmiştir.

19. D Parçada dillerin çokluğundan ve önümüzdeki yüz yıl içinde de birçoğunun yok olacağından söz edilmektedir. Burada Kaiadilt dili örnek verilerek onun da kaybolma ihtimali taşıdığı vurgulanmıştır.

20. E Verilen parçada “Mısır'da mumyalamanın gelişmiş bir düzeyde olduğuna” ifadesine değinilmiştir.

MURAT YAYINLARI

MURAT YAYINLARI

21. B “Saygın kişilere ait tüm anılar onlara aittir.” Bu cümle parçadan çıkarılabilecek bir ifade değildir.

22. D Verilen parçada “Özgün olmasının sebebinin çok dilliliğe önem vermesi olduğuna” Feyyaz Kayacan ile ilgili bu ifadeye değinilmemiştir.

23. C Verilen parçada çocuklar için yazılan masalların ve romanların önem kazanmasından ve bu durumun oluşmasında sosyal medyanın etkisinden söz edilmiştir. Buna göre parçanın başına ikinci cümlede yapılan açıklamaya uygun bir giriş cümlesi getirilmelidir. Seçeneklere baktığımızda çarpıcı bir başlık şeklinde giriş yapılması gerektiği sezdirilmiştir. Doğru giriş cümlesi C seçeneğinde verilmiştir. Zaten parçanın bütününde çocuk kitaplarından bahsedilmiştir.

24. E Parçanın yazarı üzerinde açıkça durmadan geçtiği bir konudan da söz etmiştir. Bu bilgilere göre parçaya bakıldığında; popüler çocuk edebiyatının içeriklerinin başka bir yazının konusu olduğu söylenmiştir.

25. E Verilen parça çocuklar için yazılan roman, masal gibi türlerden ve sosyal medyada takipçi sayısı çok olan kişilere kitap yazdırılmasından bahsedilerek aslında bu durum eleştirmiştir. Yani yazarın asıl eleştirdiği durum sosyal medya fenomenlerinin çocuk kitapları yazmasıdır.

26. B Verilen parçanın son cümlesinde yer alan “saman alevi gibi bir raf” sözüyle asıl anlatılmak istenen; çocuk edebiyatında kalıcı olmayanların yaygınlaşmasıdır. Bir süre popülerliği kazanıp daha sonra yok olup gitmesi anlamında kullanılmıştır.

27 - 30. sorular için

27. C Verilenlere göre şöyle bir tablo oluşturabiliriz:

Kemal		Leman		Mesut		Nermin		Oya	
1.	2.	1.	2.	1.	2.	1.	2.	1.	2.
T.	T.	T.	T.	T.	T.	T.	T.	T.	T.
x	Kırt.	S.		x	Aky.	Kırt.	x	Aky.	S.

Tablodan da görüldüğüne göre “Sağlık çeki Oya tarafından ikinci sıraya yazılmıştır.”

28. E Verilere göre “Leman’ın ikinci tercihi gıda veya giyim olabilir.”

29. A Verilenlere göre tablodan da görebileceğimiz gibi “Kemal’in birinci önceliğinin akaryakıt çeki olma olasılığı” bulunmamaktadır.

30. A Kemal’in birinci tercihini gıda çekinden yana kullandığı bilindiğinde” “Mesut’un birinci önceliği gıda çeki olacaktır.”

MURAT YAYINLARI

MURAT YAYINLARI

31. A $\left(\frac{1}{4} - \frac{1}{5}\right) \cdot \frac{5}{2} = \frac{1}{20} \cdot \frac{5}{2} = \frac{1}{8} = \frac{3}{8}$ olur.
 $\left(\frac{1}{2} + \frac{1}{3}\right) \cdot \frac{2}{5} = \frac{5}{6} \cdot \frac{2}{5} = \frac{1}{3} = \frac{3}{8}$

32. C $\frac{3 \cdot 2^{10} - 2^{10}}{8 \cdot 2^5 + 3 \cdot 2^8} = \frac{2 \cdot 2^{10}}{2^8 + 3 \cdot 2^8} = \frac{2^{11}}{2^{10}} = 2$ olur.

33. D $\frac{\sqrt{5}}{\frac{1}{\sqrt{5}-1} + \frac{1}{(\sqrt{5}-1)}} = \frac{\sqrt{5}}{\frac{\sqrt{5}}{\sqrt{5}-1}} = \sqrt{5} - 1$ olur.

34. C $\frac{0,0650}{0,0013} - \frac{0,380}{0,019} - \frac{0,30}{0,01} = \frac{650}{13} - \frac{380}{19} - \frac{30}{1}$
 $= 50 - 20 - 30 = 0$ olur.

35. D I. e sayısı 11 olduğunda a sayısı en fazla 7 değerini alabilir. Yanlış.
 II. a'nın alabileceği en küçük değer 1 için d 4 değerini alır. Doğru.
 III. $a < b < c < d < e$ olduğundan $b < d$ dir. Doğru.

MURAT YAYINLARI

36. D $KL7 = 5 \cdot (KL) + 202$
 $100K + 10L + 7 = 50K + 5L + 202$
 $50K + 5L = 195$
 $10K + L = 39$
 $K = 3$ ve $L = 9$ olur. $K + L = 12$ bulunur.

37. A $a + \frac{b}{3} = 1$ ise $3a + b = 3$
 $\frac{a}{2} - 2 = b + a$ ise $a + 2b = -4$ dür.

$$\begin{array}{r} 2/3a + b = 3 \\ + \quad -/a + 2b = -4 \\ \hline 6a + 2b = 6 \\ + \quad -a - 2b = 4 \end{array}$$

$a = 2$ ve $b = -3$ ise $a + b = -1$ dir.

MURAT YAYINLARI

38. D $|m| = |2n|$ diğer denklemde yerine yazılırsa
 $4n - |2n| = 6$ olur.
 $n < 0$ için $4n + 2n = 6$ ise $n = 1$ olamaz
 $n > 0$ için $4n - 2n = 6$ ise $n = 3$ olur.
 $n = 3$ için $|m| = |6|$ dir.
 $m = 6$ ve $m = -6$ olur.
 $m + n$ ifadesi 9 veya -3 dür.
 Toplam 6 dir.

39. B K kümesinde 6 bulunmak zorundadır.
4 elemanlı olması için 4 ün bulunmadığı
5 elemandan 3 eleman $\binom{5}{3} = 10$ farklı şekilde,
5 elemanlı olması için $\binom{5}{4} = 5$ farklı şekilde, 6 elemanlı olması için $\binom{5}{5} = 1$ şekilde K kümesi yazılabilir.
 $10 + 5 + 1 = 16$ bulunur.

40. E $(g \circ f^{-1})(3x + 7) = g(2x - 5)$
 $g(f^{-1}(3x + 7)) = g(2x - 5)$
 $f^{-1}(3x + 7) = 2x - 5$
 $f(2x - 5) = 3x + 7$
 $2x - 5 = 1$ ise $x = 3$ yazalım.
 $f(1) = 3 \cdot 3 + 7 = 16$ olur.

41. D $9^a + 3^{a+1} - 3^a = 15$
 $(3^a)^2 + 3 \cdot 3^a - 3^a = 15$
 $(3^a)^2 + 2 \cdot 3^a - 15 = 0$
- | | |
|------------|-----------|
| 3^a | 5 |
| 3^a | -3 |
| $3^a = -5$ | $3^a = 3$ |
| ↓ | a = 1 |
- a gerçel
sayısı yoktur
 $3^{a+1} = 3^2 = 9$ olur.

42. C $\begin{array}{c|c} 283 & 9 \\ \hline \end{array}$ için 283 sayısının 9 ile bölümünden kalan 4 tür.

- $\begin{array}{c|c} 6879 & 9 \\ \hline \end{array}$ için 6879 sayısının 9 ile bölümünden kalan 3 olur.

MURAT YAYINLARI

43. E Notu 3 olan x öğrenci notu 1 olan y öğrenci olsun
 $\frac{5 \cdot 5 + 4 \cdot 14 + 3 \cdot x + 2 \cdot 6 + 1 \cdot y}{5 + 14 + x + 6 + y} = 3$
 $93 + 3x + y = 75 + 3x + 3y$
 $y = 9$ bulunur.

44. D Alper günde x davetiye dağıtır ise,
Engin günde x + 1 davetiye dağıtır.
 $72 + 6 \cdot (x + 1) = 48 + 16 \cdot x$
 $72 + 6x + 6 = 48 + 16x$
 $78 + 6x = 48 + 16x$
 $10x = 30$
 $x = 3$ olur.
Engin = $72 + 6(3 + 1) = 96$
 $2 \cdot 96 = 192$ davetiye
bastırılmıştır.

MURAT YAYINLARI

45. E Banu'nun bulduğu sonuç 17 ise
Ya $2x + 1 = 17$ ve x tek olmalı ya da
 $\frac{3x}{2} - 1 = 17$ ve x çift olmalıdır.
 $2x + 1 = 17$ ise $\frac{3x}{2} - 1 = 17$
 $x = 8$ tek değildir. $x = 12$ çifttir.

46. A
- | | Anne | Küçük çocuk | ikiz 1 | ikiz 2 |
|-------------|------|-------------|--------|--------|
| 3 yıl sonra | 38 | x | x + 4 | x + 4 |
| ↓ | 41 | x + 3 | x + 7 | x + 7 |
- $$x + 3 + x + 7 + x + 7 = 41$$
- $$3x + 17 = 41$$
- $$3x = 24$$
- $$x = 8$$
- İkiz çocuklardan her biri 12 yaşındadır.

47. C Otobüsün yolu normalde aldığı süre t saat olsun. A ve B arasındaki yol x km olsun.

$$x = 60 \left(t + \frac{12}{60} \right)$$

$$x = 90 \left(t - \frac{20}{60} \right)$$

$$60 \left(t + \frac{12}{60} \right) = 90 \left(t - \frac{20}{60} \right)$$

$$60t + 12 = 90t - 30$$

$$30t = 42$$

$$t = \frac{7}{5} \text{ saat bulunur.}$$

$$x = 60 \left(\frac{7}{5} + \frac{12}{60} \right)$$

$$x = 84 + 12 = 96 \text{ olur.}$$

48. B A işçisi 3 saatte 90 koli taşıdığına göre 1 saatte 30 koli taşır. B işçisi 5 saatte 90 koli taşıdığına göre 1 saatte 18 koli taşır. İkisi beraber 1 saatte 48 koli 10 saatte 480 koli taşırlar. A işçisi çalışma hızını 2 katına çıkarırsa 1 saatte 60 koli taşır. A işçisi 480 koliyi 8 saatte taşır.

49. A Üçlü paketteki domateslerin birim fiyatı 5x lira ise ikili paketteki domateslerin birim fiyatı 6x lira olur. İkili paket fiyatı $2 \cdot 6x = 12x$ lira ve üçlü paket fiyatı $3 \cdot 5x = 15x$ liradır. $15x - 12x = 20$ ise $3x = 20$ liradır. Üçlü paket $15x = 5 \cdot 3x = 5 \cdot 20 = 100$ liradır.

50. B 1 kasada 100x ve ikinci kasada 100y portakal olsun.

$$100x + 100y = 600$$

$$6x + 4y = 26 \text{ olur.}$$

$$-2/x + y = 6$$

$$+ \quad 3x + 2y = 13$$

$$\hline x = 1 \quad y = 5$$

Birinci kasadaki çürük portakal sayısı 6 dır.

51. B Ramazan'ın hangi sayıları seçtiğinin önemi yoktur. Önemli olan 3 sayısının yer değiştirmesidir.

Üç sayısının yer değiştirmesi tüm durumu oluşturur ve $3! = 6$ dır.

Rakamların küçükten büyüğe sıralanışı bir tane dır.

İstenen olasılık $\frac{1}{6}$ bulunur.

52. D Sinemada bir hafta boyunca bilet alan toplam kişi sayısı 6x olsun.

Bunun x'i yaşlı, 2x'i genç ve 3x'i çocuktur.

Toplam gelir 10y olsun.

Bunun 3y'si yaşlı, 4y'si genç ve 3y'si çocuk biletlerinden elde edilen gelirdir.

Bir genç için $2x \cdot 200 = 4y$ dir.

$$y = 100x \text{ olur.}$$

Bir çocuk bileti A ise

$$3x \cdot A = 3y \text{ dir.}$$

$$3x \cdot A = 3 \cdot 100x$$

$$A = 100 \text{ olur.}$$

53. B Bir hafta boyunca 1800 kişi bilet almıştır. Bunun 300'ü yaşlı, 600'ü genç ve 900'ü çocuktur.

180 000 TL toplam gelirin 54 000'i yaşlılardan 72 000'i gençlerden ve 54 000 i çocuklardan alınmıştır.

Genç sayısı x ise

$$600 \cdot x = 72 000$$

$$x = 120 \text{ liradır.}$$

54. C $\frac{4y}{2x} - \frac{3y}{3x} = 80$ ise $\frac{3y}{x}$ nedir
(3) (2)

$$\frac{6y}{6x} = 80 \text{ ise } \frac{y}{x} = 80 \text{ dir.}$$

$$3 \cdot 80 = 240 \text{ liradır.}$$

55. B Ali'nin 1. tur puanı $x + 3$
Bora'nın 1. tur puanı $y + 8$ ise
 $x + 3 = y + 8$ ise $x = y + 5$ olur.

Ali'nin oyun puanı: $x + 3 + y + 1$
ise $y + 5 + y + 4 \Rightarrow 2y + 9$

$y + 8 + (2. \text{ tur}) < 2y + 9$
2. tur $< y + 1$ olur.

Bora ikinci turda 1 ve 1 çeker.

Bora'nın oyun puanı

$y = 2$ için $x = 7$ olur.

Bora'nın oyun puanı $= 2 + 8 + 1 + 1$
 $= 12$ olur.

56. D Birinci turdaki üç katı bilgisi dikkate alındığında Ali ilk turda 3 ve 3 çeker.

Bu durumda Bora 1 ve 1 çeker.

İkinci turda ise Bora 5 ve 9, Ali ise 4 ve 3 çekmiştir.

Ali'nin oyun puanı: $3 + 3 + 4 + 3 = 13$

Bora'nın oyun puanı: $1 + 1 + 5 + 9 = 16$

Toplam oyun puanı $13 + 16 = 29$ olur.

57. B

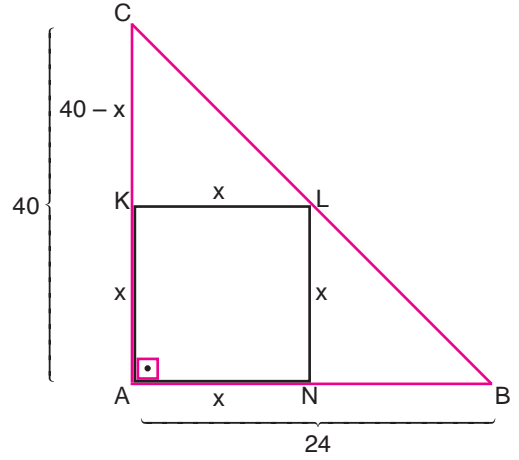

ABC üçgeninde temel orantı teoreminden

$$\frac{40 - x}{40} = \frac{x}{24}$$

$$120 - 3x = 5x$$

$$8x = 120$$

$$x = 15 \text{ birimdir.}$$

58. D

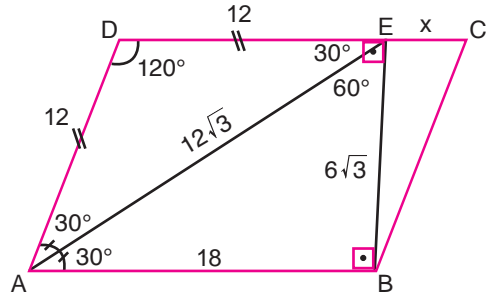

Açıları şekildeki gibi yerlerine yazdığımızda

$|EB| = 6\sqrt{3}$ cm ve $|AB| = 18$ cm olur.

ADE $30^\circ - 120^\circ - 30^\circ$ üçgeni olduğundan

$|AD| = |DE| = 12$ cm olur.

$x = 18 - 12 = 6$ cm bulunur.

59. E D

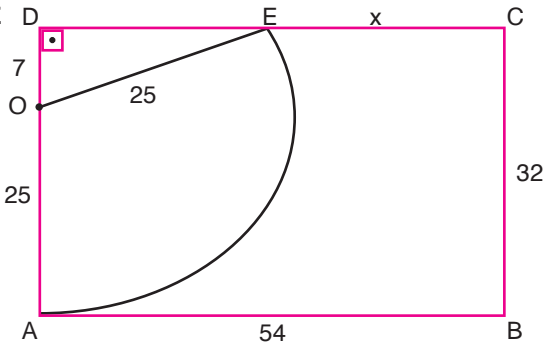

Şekilde $|OA| = 25$ cm O merkezli çemberin yarıçapıdır.

$|OE|$ yarıçapını çizersek $|OD| = 7$ ve $|OE| = 25$ olduğundan $|DE| = 24$ olur.

Bu durumda $x = 54 - 24 = 30$ cm bulunur.

60. C A, B ve C noktaları doğrusal ise

 $M_{AB} = M_{AC} = M_{BC}$ olmalıdır.

$$\frac{2-1}{1-3} = \frac{2-a}{1-7}$$

$$\frac{1}{-2} = \frac{2-a}{-6}$$

$$-4 + 2a = -6$$

$$2a = -2$$

$$a = -1 \text{ bulunur.}$$

MURAT YAYINLARI

MURAT YAYINLARI

• GENEL KÜLTÜR •

1. **B** Avarlar, I. Kök Türk Devleti tarafından yıkıldıktan sonra batıya göç ederek Doğu Avrupa'da (Romanya ve Macaristan topraklarında) devlet kurmuşlardır. Hristiyanlık dinine inanan ilk Türk devleti olan Avarlara, 805 yılında Franklar son vermiştir.
2. **E** Divan-ı mezalim, hükümdarın başkanlığında toplanan, halk şikâyetlerinin dinlendiği ve siyasi davaların karara bağlandığı divandır. Türk İslam devletlerinde teftiş/denetim işlerinden Divan-ı işraf, haberleşme/posta işlerinden Divan-ı berid, mali işlerden Divan-ı istifa, ordu ile ilgili işlerden Divan-ı arz-ı ceyş sorumlu olmuştur.
3. **A** İmaret (imarethane), sosyal devlet anlayışı gereği kurulan aşevleridir, ticari hayatın güçlendirilmesine yönelik kurulan kurumlardan değildir. Ahi teşkilatının kurulması (Müslüman esnaf ve zanaatkâr birliği),kervansarayların inşa edilmesi (tüccarların birkaç gün ücretsiz konakladığı mekânlar), Alanya limanının ele geçirilmesi, sigortacılık sistemine yer verilmesi (tüccarların mallarının devlet tarafından garanti altına alınması); Anadolu Selçuklu Devleti'nde ticari hayatın güçlendirilmesine yönelik yürütülen faaliyetlerdendir.
4. **D** Balkanlarla Anadolu arasında toprak bütünlüğünün sağlanması, İstanbul'un fethi ile olmuştur. Bu gelişme Yükselme Dönemi'ne aittir. Karesioğulları'nın alınıp Rumeli'ye geçişin kolaylaşması (1345), Bitinya Bölgesindeki hâkimiyetin kesinlik kazanması (1326'da Bursa'nın fethi, 1329'da Palekanon Savaşı'nın kazanılması, 1331'de İznik'in ve 1337'de Kocaeli Yarımadasının fethi ile), Devlet merkezinin İznik'ten Edirne'ye taşınması (1364); Osmanlı Devleti'nin Kuruluş Dönemi'ndeki faaliyetlerindendir.
5. **B** Osmanlı Devleti'nin Doğu Akdeniz kontrolünü sağlaması 1571'de Kıbrıs'ın fethiyle olmuştur. Bu dönemde Osmanlı padişahı, 1566 – 1574 yılları arasında hüküm süren II. Selim'dir.
6. **A** Deştbanî, hayvancılıkla uğraşan reayanın, ekinlere/zirai alanlara zarar vermesi durumunda ödedikleri vergidir. Bu vergiyle tarımla uğraşan arazi sahiplerinin korunması amaçlanmıştır. Cizye, gayri müslim erkeklerden askerlik muafiyeti karşılığında alınan vergidir. İhtisap, tüccardan alınan vergidir.

MURAT YAYINLARI

MURAT YAYINLARI

7. **B** Osmanlı Klasik Dönemi'nde "kul sistemi" tabiri devşirme usulüyle yetişenler için kullanılan bir tabirdir. Bu bağlamda humbaracılar, sağ ve sol garipler, sağ ve sol ulufeciler ve sipahlar; devşirme askeri birliklerden olduğu için her biri kul sistemiy-le yetişen askeri birliklerdendir. Cebelüler, tımarlı sipahilerin diğer adıdır. Bu birlikler devşirme askerlerden olmadıkları için, kul sistemine ait birlikler arasında yer almazlar.
8. **E** Osmanlı mimarisinde Batı etkisi 18.yüzyılda Lale Devri ile başlamıştır. III. Osman döneminde (1754 – 1757) açılan Nuruosmaniye Cami, Batı mimarisinin etkisiyle inşa edilen ilk dini eserdir. Diğer seçeneklerde verilenler Lale Devri'nden önceki dönemde ait olduğu için bu eserlerde Batı mimarisinin etkisinden söz edilemez. II. Murat döneminde (15. Yüzyıl) inşa edilen Edine Üç Şerefeli Cami, Fatih Sultan Mehmet döneminde (15. Yüzyıl) inşa edilen Rumeli Hisarı ve Topkapı Sarayı, Kanuni Sultan Süleyman döneminde (16. Yüzyıl) inşa edilen Mostar Köprüsü; geleneksel mimari örneklerdendir.
9. **D** Osmanlı Klasik Dönemi'nde imtiyazlı (ayrıcalıklı) eyaletler; Hicaz, Kırım, Eflak, Boğdan ve Erdel eyaletleridir. Mısır ve Yemen; salyaneli (yıllıklı) eyaletlerdendir. Bu tür eyaletlerde iltizam usulü uygulanmıştır. Kıbrıs ve Rumeli; salyanesiz (yıllıksız) eyaletlerdendir. Bu tür eyaletlerde tımar sistemi uygulanmıştır.
10. **C** Osmanlı Devleti'nde Yavuz Sultan Selim döneminde çıkan Bozoklu Şeyh Celal ayaklanmasından (1519) itibaren Anadolu'da çıkan ayaklanmalar Celali ayaklanmaları olarak adlandırılmıştır. Malatya civarında çıkan Karayazıcı ayaklanması, XVII. yüzyılda çıkan Celali ayaklanmalarından biridir. Vakayı Vakvakiyye/Çınar Olayı (1656), XVII. yüzyılda Yeniçeri tarafından İstanbul'da çıkarılan olaydır. Şeyh Bedrettin (15. Yüzyıl), Şahkulu Baba Tekeli (16. Yüzyıl) ve Canberdi Gazali (16. Yüzyıl), XVII. yüzyıldan önceki isyanlardandır.
11. **C** Paris Sefaretnamesi, Lale Devri'nde (1718 – 1730) Paris sefiri (elçisi) Yirmisekiz Mehmet Çelebi tarafından yazılan belgedir. Fransa hakkında bilgiler içeren bu eser, dönemin islahatlarına yön veren belgelerden biri olmuştur.

12. D Osmanlı maliyesinden sorumlu olan Defterdarlar, merkezi teşkilatta yer alan devlet görevlileridir. Eyalet yöneticisi olan beylerbeyleri ve kaza (ilçe) yöneticisi olan kadılar; Osmanlı Kuruluş Dönemi'nden itibaren taşrada padişahın yürütme gücünü temsil eden devlet görevlilerindedir.

13. B Kırım Savaşı'nın çıkması – Navarin Baskını'nın düzenlenmesi eşleştirmesi yanlış verilmiştir. Navarin Baskını'nın düzenlenmesi 1827 yılında olmuştur. Kırım Savaşı ise 1853 – 1856 yılları arasında olmuştur.

Diğer seçeneklerdeki neden – sonuç ilişkisi doğru verilmiştir.

14. A Osmanlı Devleti'nin Birinci Dünya Savaşı'nda görev alan İstanbul Hükümetleri; Sait Halim Paşa (1913 – 1917), Talat Paşa (1917 – 1918), Ahmet İzzet Paşa'dır. (1918)

27 Mayıs 1915'te Kafkas Cephesi'nde Ermeni isyanlarına karşı çıkarılan Sevk ve İskân Yasası (Tehcir Yasası), Sait Halim Paşa Hükümeti dönemine aittir.

15. A Mondros Mütarekesi'nin 7. maddesi; itilaf devletlerinin işgallerine hukuki gerekçe gösterdikleri maddedir. Osmanlı ülkesinde karışıklığın çıktığı yerlerin İtilaf devletleri tarafından işgalini ön gören bu madde gereği; Osmanlı azınlıkları faaliyetlerini arttırmışlardır.

Azınlık cemiyetlerinden biri olan Pontus Rum Cemiyeti, bu doğrultuda Anadolu'da karışıklıklar çıkarmak için Karadeniz'deki ayaklanmalarını arttırmıştır.

Wilson Prensipleri Cemiyeti, Osmanlı azınlıkları tarafından değil Osmanlı aydınları tarafından kurulan ve Amerikan mandasını savunan zararlı cemiyetlerden biridir. Zararlı cemiyetlerden biri olsa da bu doğrultuda Mondros'un 7. Maddesine işlerlik kazandırmak için faaliyetlerde bulunmamıştır.

Redd-i İlhak Cemiyeti, yararlı cemiyetlerdendir, Batı Anadolu'nun işgaline karşı mücadele etmiştir.

16. C Milli Mücadele yıllarında Mustafa Kemal Paşa ordu müfettişliği görevindeyken yayımladığı belgeler; Samsun Raporu, Havza Genelgesi ve Amasya Genelgesi'dir.

Amasya Genelgesi'nden (22 Haziran 1919) sonra ordu müfettişliği görevinden ve askerlik mesleğinden (8 – 9 Temmuz 1919) ayrılmıştır. Erzurum Kongresi (23 Temmuz – 7 Ağustos 1919), Mustafa Kemal Paşa'nın sine-i millete döndükten sonra yer aldığı ilk belge olmuştur.

17. D Gediz Muharebesi'ndeki (Ekim –Kasım 1920) başarısızlığın ardından Batı Cephesi Kuvayı Milliye Komutanı Ali Fuat Paşa'yı görevden alan ve Moskova Büyükelçiliği görevine getiren Heyet-i Temsiliye değil TBMM'dir.

Diğer seçeneklerdeki gelişmeler Milli Mücadele yıllarında Heyet-i Temsiliye'nin faaliyetlerindedir.

18. B TBMM ile Fransa arasında imzalanan Ankara Antlaşması (13 Ekim 1921), Sakarya Savaşı'nın (23 Ağustos – 13 Eylül 1921) sonuçlarından biridir.

Diğer seçeneklerde verilenler Birinci İnönü Muharebesi'nin (6 – 10 Ocak 1921) sonuçlarındandır.

19. E Mudanya Ateşkes Antlaşması'nda 11 Ekim 1922'de TBMM ile Fransa, İtalya ve İngiltere arasında imzalanmıştır.

MURAT YAYINLARI

MURAT YAYINLARI

20. D TBMM'nin İran sınırını, Osmanlı Devleti ile İran arasında imzalanan Kasrı Şirin Antlaşması (1639), günümüz Türk – İran sınırını belirlemiştir. Lozan Görüşmelerinde bu konu gündeme gelmemiştir.

Savaş tamiratı/savaş tazminatı ve Boğazlar rejimi (Boğazların durumu); Lozan Görüşmelerinde gündeme gelen konulardandır.

21. B I. Ankara'nın başkent olması (13 Ekim 1923)
II. Cumhuriyetin ilan edilmesi (29 Ekim 1923)
III. Halk Fırkasının kurulması (9 Eylül 1923)

Soru öncüllerindeki bilgiler incelendiğinde buna göre doğru kronolojik sıralama; III – I – II şeklinde olmalıdır.

22. B Yeni Türk Devleti'nde laik devlet yapısına yönelik ilk adım Saltanatın kaldırılması (1 Kasım 1922) ile olmuştur.

Diğer seçeneklerdeki neden – sonuç ilişkileri doğru verilmiştir.

23. D Milli değerlerin korunması, tam bağımsızlık, milli birlik ve beraberlik, vatan ve millet sevgisi, toprak bütünlüğü gibi kavramlar; Atatürk'ün milliyetçilik ilkesiyle ilişkilidir.

Kabotaj Kanunu'nun kabulüyle (1 Temmuz 1926) liman ve denizlerde taşımacılık işlerinin millileştirilmesi, Soyadı Kanunu'nun kabulüyle (21 Haziran 1934) Türkçe soyadı uygulamasına yer verilmesi; Atatürk'ün milliyetçilik ilkesi doğrultusunda yapılan düzenlemelerdir.

Metrik sistemin kabulüyle (1931) uluslararası ölçü birimlerine geçilmesi milliyetçilikle ilgili değildir. Bu yenilik; Atatürk'ün inkılapçılık ve halkçılık ilkesiyle ilişkilidir.

24. C Rapollo Paktı (1922), Sovyet Rusya ile Almanya arasında oluşturulan pakttır. Türkiye bu pakta yer almamıştır.

Diğer seçeneklerde verilenler; Türkiye'nin İkinci Dünya Savaşı'ndan önce yer aldığı yer aldığı belgelerdendir.

25. B Çekoslovakya, Soğuk Savaş Dönemi'nde (1945 - 1991) ABD tarafından 1947 yılında yayımlanan Marshall Planı'nından/Yardımlarından yararlanmak istediği için 1948 yılında SSCB tarafından işgal edilen devlettir.

26. A Yumuşama Dönemi'nde Altı Gün Savaşları, 1967 yılında çıkan Arap-İsrail Savaşları'dır.

Savaş sonrasında Arap ülkeleri petrolü İsrail ve Batılı devletlere karşı bir güç olarak kullanmak için 1968 yılında OAPEC (Petrol İhraç Eden Arap Ülkeleri) adında birliği kurmuşlardır.

27. B Türkiye'de 21 Temmuz 1946'da yapılan genel seçimler, birden çok partinin katıldığı ve tek dereceli seçim sisteminin uygulandığı ilk genel seçimler olmuştur.

Türkiye'de gizli oy açık sayımın uygulandığı ilk genel seçimler 1950 yılında olmuştur.

MURAT YAYINLARI

MURAT YAYINLARI

28. D Türkiye'de ekinokslarda gece-gündüz süresinin eşit olması mutlak konum değerleri ise göreceli konum sonuçlarıdır.

33. B Haritada II numaralı Sivas çevresinde jips karstına yaygın şekilde rastlanmaktadır.

29. B Soruda verilenler üçüncü zaman yani Tersiyer'de oluşmuştur.

34. D Türkiye'de Asor ve Basra basınç merkezleri genelinde yaz mevsiminde etkili olmaktadır.

30. D Haritada taranarak gösterilen Doğu Karadeniz'de Yalnızçam Dağları bulunurken diğerleri farklı yerlerde bulunmaktadır.

35. E Ladin ağacı daha çok Doğu Karadeniz'de bulunmaktadır. Sorudaki diğer eşleştirmeler ise doğrudur.

31. D Sultan Sazlığı Kayseri'de bulunurken diğerleri Konya kapalı havzasında bulunan sulak alanlardır.

36. E Haritada V numaralı Edirne çevresi düz ve alçak olduğu için yaylacılık faaliyetleri gelişmemiştir.

32. D Şanlıurfa'da bulunan Harran ovası 500 m'nin altında iken diğerleri 1000 m'nin üzerinde bulunur.

37. E Türkiye'de enlem değerinin nüfusun dağılışı üzerinde etkisi oldukça sınırlıdır.

MURAT YAYINLARI

MURAT YAYINLARI

38. C Muğla kayısı üretiminde önemli paya sahip değildir. Diğer iller ise önemli kayısı üretim merkezleridir.

42. C Haritada III numaralı Eskişehir–Sivrihisar çevresinde önemli toryum yatakları bulunmaktadır.

39. A Konya verilen ürünlerden şekerpancarı ve mısır üretiminde önemli paya sahiptir.

43. C Türkiye’de verilen sanayi kollarından unlu gıdalar diğerlerine göre daha fazladır.

40. C Merinos türü koyun yetiştiriciliği en fazla Eskişehir–Bursa çevresinde yapılmaktadır.

44. C Verilenler Artvin’de bulunan turizm varlıklarıdır.

41. A Erzincan İliç ve Uşak Kışladağ’da altın madeni çıkarılmaktadır.

45. E Datça limanının demiryolu bağlantısı bulunmazken diğerlerinde bulunmaktadır.

MURAT YAYINLARI

MURAT YAYINLARI

46. A Medeni Kanun'a göre yargı kararı ile ergin kılınabilmek için küçüğün en az 15 yaşını tamamlaması, velisinin rızası, sulh hukuk mahkemesinin kararı, küçüğün talebi ve menfaati gerekir.
47. C Medeni Kanun'a göre sulh hukuk mahkemesi tarafından kısıtlanan bir kimse sınırlı ehliyetsizdir. Kısıtlanan kişiye sulh hukuk mahkemesi vasi ataması gerçekleştirir. Medeni Kanun'a göre yaş küçüklüğü kısıtlama sebebi değildir. Uyuşturucu ve alkol bağımlılığı, akıl hastalığı, akıl zayıflığı, kötü yaşam tarzı, kötü yönetim, bir yıl ve üstü özgürlüğü kısıtlayıcı ceza hükmü, savurganlık kısıtlılık sebepleridir. Kişi ayrıca istek üzerine de kısıtlanabilir. Yaşlılık, sakatlık, ağır hastalık ve deneyimsizlik istek üzerine kısıtlılık sebepleridir.
48. B Sınırlı ehliyetlilerin ehliyetleri tamdır. Sınırlı ehliyetliler bazı konularda yetkilerine sınır getirilenlerdir. Medeni Kanun'a göre kendisine yasal danışman atanan bir kimse sınırlı ehliyetlidir.
49. D Dolandırıcılık ve sahtecilik gibi yüz kızartıcı bir suçtan mahkûm olan bir kimse genel affa uğrasa bile milletvekili seçilemez. Milletvekili seçilebilme yeterlilikleri şunlardır: Türk vatandaşı olmak (Çifte vatandaşlık milletvekili seçilmeye engel değildir.) 18 yaşını doldurmuş olmak, askerlikle ilişkisi bulunmamak, kısıtlı olmamak, kamu hizmetlerinden yasaklı olmamak, taksirli suçlar hariç toplam 1 yıl veya daha fazla hapis cezası almamak (Genel affa uğrasa milletvekili seçilebilir), zimmet, rüşvet, irtikap, ihtilas, dolandırıcılık, dolanlı iflas, inancı kötüye kullanma, hırsızlık, sahtecilik gibi yüz kızartıcı suçlardan hüküm giymemiş olmak (Genel affa uğrasa da milletvekili seçilemez) kaçakçılık, resmi ihale ve alım satımlara fesat karıştırmak, devlet sırlarını açığa vurma gibi suçlardan hüküm giymemiş olmak. (Genel affa uğrasa da milletvekili seçilemez. Burada sürede önemli değildir.), terör eylemlerine katılma ve bu gibi eylemleri tahrik ve teşvik gibi suçlardan hüküm giymemiş olmak. (Genel affa uğrasa da milletvekili seçilemez)
50. D Kısıtlılar, silah altındaki er ve erbaşlar, askeri öğrenciler, cezaevinde bulunan kasti suç mahkûmları seçimlerde oy kullanamaz. Tutuklular, taksirli bir suçtan cezaevinde bulunan mahkûmlar, subay ve astsubaylar, 18 yaşını doldurmuş Türk vatandaşları seçimlerde oy kullanabilir.
51. D Jandarma Genel Komutanlığı İçişleri Bakanlığına bağlıdır. Devlet Arşivleri Başkanlığı, Türkiye Varlık Fonu, Milli Saraylar İdaresi Başkanlığı, Devlet Denetleme Kurulu, Diyanet İşleri Başkanlığı, Savunma Sanayi Başkanlığı, Milli İstihbarat Teşkilatı Başkanlığı, Milli Güvenlik Kurulu Genel Sekreterliği, İletişim Başkanlığı, Strateji ve Bütçe Başkanlığı Cumhurbaşkanlığına bağlı kuruluşlardır.
52. A Devlet Memurluğundan çıkarılmayı gerektiren hal ve fiiller şunlardır: Siyasi partiye girmek, özürsüz olarak bir yılda toplam 20 gün göreve gelmemek, yetki almadan gizli bilgileri açıklamak, Atatürk aleyhine işlenen suçlar hakkındaki kanuna aykırı fiilleri işlemek, amire fiili tecavüz, grev yapmak, terör örgütüne üyelik, kamu imkanlarını örgüt lehine kullanmak veya kullandırtmak, yurt dışında devletin itibarını zedelemek
53. B İstifa bir haktır. İstifa eden bir memur yerine atanan kimsenin gelmesine ya da çekilme isteğinin kabulüne kadar en geç 1 ay görevine devam eder. Kuralına uygun istifa edenler 6 ay geçmeden, memur olamaz.

MURAT YAYINLARI

MURAT YAYINLARI

54. E Vali il genel idaresinin hiyerarşik amiridir. Devlet tüzel kişisi sıfatıyla kamu tüzel kişileri üzerinde idari vesayet yetkisine sahiptir. Vali genel emir çıkarmak yetkisine sahiptir. Vali olağanüstü durumlarda askeri makamlardan yardım talep edebilir. Vali Cumhurbaşkanı kararı ile atanan istisnai memurdur.

55. E Diyez sanat dalı olarak müzik terimi olarak geçmektedir. Piyes, skeç, tuluat ve dublör ise tiyatro sanatında kullanılan bir terimdir.

56. A Fransa'nın deniz aşırı toprağı olan Fransız Guyanası ile Brezilya arasında en uzun kara sınırı bulunmaktadır. Bu sınır 649 kilometredir.

57. E UNESCO tarafından vefatının 100. yılı olması nedeniyle 2024 yılı anma ve kutlama programına dahil edilen Kızıl Elma, Türkçülüğün Esasları eserlerinin sahibi olan ünlü düşünür Ziya Gökalp'tir.

58. D Türkiye'de milli yas ilan etmek yetkisi Cumhurbaşkanı'na aittir. Milli yas ilan edildiğinde bayraklar yarıya iner. Türk bayrağının yarıya hiç inmediği tek yer TBMM'dir. Bayrak anıtkabirde ise sadece 10 Kasım'da yarıya iner.

59. E 28 Mayıs 2024 tarihinde parlamentoları tarafından onay olarak Filistin Devletini resmen tanıyan ülkeler İspanya, İrlanda ve Norveç'tir. Avrupa Birliği ülkeleri arasında Filistin Devletini ilk tanıyan 30 Ekim 2014 tarihinde İsveç olmuştur. Eylül 2015 tarihinde Birleşmiş Milletler Genel Kurulunda ilk defa Filistin bayrağı göndere çekilmiştir.

60. A Yargıtay Cumhuriyet Başsavcısı Cumhurbaşkanı tarafından 4 yıl için seçilir. Yargıtay Genel Kurulu tarafından gösterilen 5 aday arasından Cumhurbaşkanı'nca yapılan seçim sonucu yeni Yargıtay Cumhuriyet Başsavcısı Muhsin Şentürk olmuştur.

MURAT YAYINLARI

MURAT YAYINLARI

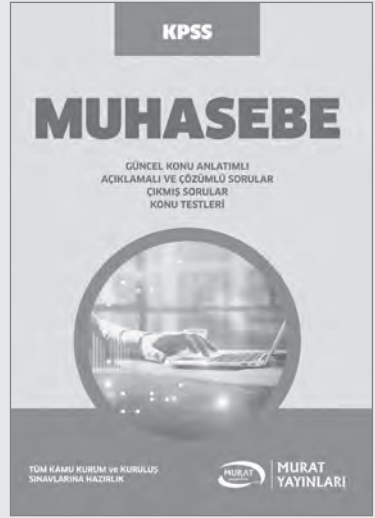

COPYRIGHT © MURAT YAYINLARI LTD. ŞTİ.

Deneme Sınavının her hakkı saklıdır. Hangi amaçla olursa olsun, deneme sınavlarının tamamen veya bir kısmının Murat Yayınları Ltd. Şti.'nin yazılı izni olmadan kopya edilmesi, fotoğrafının çekilmesi, herhangi bir yolla çoğaltılması, yayımlanması ya da kullanılması yasaktır. Bu yasağa uymayanlar gerekli cezai sorumluluğu ve deneme sınavlarının hazırlanmasındaki mali külfeti peşinen kabullenmiş demektir.



Öneri ve bilgi için; 0312 231 31 21
www.muratyayinlari.com
facebook.com/muratyayincilik
dizgi@muratyayinlari.com