



**MURAT
YAYINLARI**

KAMU PERSONEL SEÇME SINAVI

**GENEL YETENEK TESTİ
GENEL KÜLTÜR TESTİ**

**DENEME TG-2
ÇÖZÜM KİTAPÇIĞI**

Bu testlerin her hakkı saklıdır. Hangi amaçla olursa olsun, testlerin tamamının veya bir kısmının Merkezimizin yazılı izni olmadan kopya edilmesi, fotoğrafının çekilmesi, herhangi bir yolla çoğaltılması, yayımlanması ya da kullanılması yasaktır. Bu yasağa uymayanlar gerekli cezai sorumluluğu ve testlerin hazırlanmasındaki mali külfeti peşinen kabullenmiş sayılır.

ÇÖZÜMLER

• GENEL YETENEK •

1. **B** Karar verme eyleminin nasıl gerçekleştiğinden bahsedilen parçadaki bütünlüğü sağlamak için boş bırakılan yerlere getirilebilecek sözcükler, cümle kurgusuna ve anlam akışına uygun olarak “bölgesinde – bilgiyi – tepki verip – bağlı” sözcükleridir.
2. **D** Verilen cümlede “unsurlarıyla” sözcüğü “işleviyle” sözcüğünü karşılamamaktadır.
3. **D** Cümleden çıkarılacak asıl sonuç parçanın ilk cümlesinde vurgulanmıştır. Buna göre D seçeneğinde yer alan Oscar ödüllerinin sinema sanatları ve bilim akademisi tarafından verildiği bilgisi kesin olarak çıkarılmaktadır.
4. **A** Verilen cümlede bilim kurgu ve fantastiğin tayfın karşıt uçlarında yer aldıklarından ve anlayışlarının farklılığından söz edilmiştir. Bu cümlenin yazarının bilim kurgunun alternatif bir dünya yaratırken fantastiğin rasyonel gerçekliği değiştirmesi iddiasını öne sürmesi yanlıştır.
5. **A** A seçeneği “koku-la-” “kokla-” ünlü düşmesi
B seçeneği “olacak-ımız” “olacağımızı” ünsüz yumuşaması
C seçeneği “git-ecek-ini” “gideceğini” ünsüz yumuşaması
D seçeneği “diledik-in” “dilediğin” ünsüz yumuşaması
E seçeneği “olduk-u” “olduğu” ünsüz yumuşaması
6. **C** Bulunma durumu eki “de-da-te-ta” getirildiği kelimeye bitişik yazılır. C seçeneğinde yer alan “çocuklukta” şeklinde yazılmalıdır. Ünsüz sertleşmesine uygun olarak kelimelere gelir.
7. **E** Bir cümlede bir zarf-fil varsa virgül gelmez. O yüzden “toplayamadan” zarf-filinden sonra virgül gelmez.
8. **B** B'deki “O köyde, bu bölgede yetişmeyen birçok bitkinin yetiştirildiği söyleniyor.” cümlesinin yüklemi olan “söyleniyor” sözcüğü gerçek öznesi olmayan (edilgen çatılı) bir eylemdir.
9. **E** Soru kökündeki “Önceki çalışmalar (özne), dil ve duyguların birbiri ile yakın bir etkileşim içerisinde olduğunu (belirtili nesne) da ortaya koymuştu. (yüklem)” cümlesinin öznesi “Önceki çalışmalar”dır.
10. **D** IV numaralı “Bunun en büyük sebebi yapıtlarımın tek bir üsluba mahkûm olmamasıdır.” cümlesinin yüklemindeki “olmamasıdır” sözcüğü ek eylem (-dır) ekini almıştır ancak “-ma” isim-fiil ekini alarak isimleşmiştir.

MURAT YAYINLARI

MURAT YAYINLARI

11. A Parçada yardımcı eylem (not edildi), belgisiz sıfat (hiçbir şekilde), edilgen çatılı eylem (söylendi, not edildi) ve "birliktelik anlamı" veren "ile" edatı (çocukları ile olması gerektiği) bulunmaktadır.

12. D Parçanın anlatımı öyküleme ekseninde yapılmıştır. Düşünce geliştirme yollarından tartışma, tanık gösterme, açıklama ve sayısal veri kullanmaya başvurulmamıştır.

13. D Bu parçada, IV. cümle anlam akışını bozmaktadır. Çünkü diğer tüm cümlelerde Erpenbeck adlı sanatçının aldığı eğitimle alakalı olarak ortaya koyduğu eserler anlatılırken IV. cümlede bir romanın odak noktasından söz edilmiştir.

14. D Verilen parçada III ve V. cümleler yer değiştirmeliydi. Annelerin uyku öncesi çocuklara söylediği ninnilerin iyi geldiğinden bahsederken kasetlerdeki yabancı seslere geçilmiştir.

15. C Bu parçanın birinci, ikinci ve üçüncü cümlelerinde Leonardo da Vinci'nin ressamlığın yanında makine tasarımları yaptığından ve bunların örneklerinden söz edilmiştir. Sıra ikinci paragrafta geldiğinde ise IV. cümlede Michael White'nin Leonardo için öne sürdüğü görüşünden bahsedilerek yeni bir paragrafta geçilmiştir.

16. E İki parçada da Covid-19 virüsünü engellemesi planlanan aşya dair bilgiler verilmektedir. Aşının üretim aşamasında hangi safhada olduğu, aşının nasıl bir yol izleyerek etki ettiği gibi detaylar metinlerde aktarılmıştır.

17. E Parçada ülkemiz sanat ortamının önemli süreçleri yakından izleyememesi üzerinde durulmaktadır. "Ülkemizde bu bağlamda dönemsel süreçleri takip etme geleneği ne yazık ki yeterince gelişmedi." cümlesi de paranın asıl konusunun ülkemizdeki sanat ortamının dönemsel geçişleri tam anlamıyla izleyememesi olduğunu göstermektedir.

18. C Parçanın sonunda yer alan "...Venüs zemininde ayakta durmak Dünya'da suyun bir kilometre altında durmaya eşdeğer." ifadesinden hareketle Venüs'te insanın ayakta durmasının Dünya'ya göre daha zor olduğuna ulaşılabilmektedir.

19. E Parçada yer alan "Her insan değerlidir, her insanın kendine ait bir yaşamı vardır ve kendine ait olduğu kadar değerlidir. İşte, bu değer çöküşün anahtarıdır ve popüler kültür dayatmalarına karşı bir bilinç direncidir." cümlesinden hareketle parçada asıl üzerinde durulanın insanın ve insan yaşamının popüler olana karşı değerli bir direnme noktası özelliği taşıması olduğuna ulaşılabilmektedir.

20. A Bu parçada Marcel Proust'un yaşadığı acılardan dersler çıkardığına yönelik herhangi bir çıkarımda bulunamayız. Fakat B, C, D, E seçeneklerindeki yargılar parçadan çıkarılabilecek yargılardır.

MURAT YAYINLARI

MURAT YAYINLARI

21. E Bu parçadan hareketle Moğolların birçok yeri yağmaladığını söyleyemeyiz. Çünkü bu parçada sadece Japonya'yı istila ettikleri ve burayı da fethedemedikleri dile getirilmektedir.

22. B Parçada bir sergide sanatçının çeşitli şekillerde üzerinde çözümlenmemiş yazıların olduğu birçok objeyi kullandığından ve katılımcıların bunları çevirmeye çalışmalarından söz edilmiştir. Yazar bu metnin sonunda ana düşünce olarak çevirinin önemine vurgu yapmıştır ve amacının insanlara: "Çevirinin hayatın her alanına sızdığını göstermek olduğunu belirtmiştir." şeklinde tamamlamak en doğru çözüm olmuştur.

23. C Bu parçada, Twain'in okuma alışkanlığını yaşam şartlarına bağlı olarak değiştiğinden söz edilmiştir. Buna göre Twain'in en çok da kaybettiği kitaplardan söz edilerek sorunun aslında ne olduğu ortaya konulmuştur.

24. D Verilen parçada 20. yüzyılda edebiyatın sorguladıklarından birinin de bireyin üzerindeki toplumun yargısı olduğundan söz edilmiştir. Burada Meursault'un idam edilmesinden de bahsedilerek fikir desteklenmiştir. Parçayı incelediğimizde ise Meursault'nu asıl yargılanma nedeni olarak: "Günlük hayatın davranış biçimlerini kabul etmesi ve kimi toplumsal maskeleri takmaya yanaşmamasını" göstermek mümkündür.

25. D Bu parçada Meursault ile ilgili olarak çıkarılabilecek yargılar: "A, B, C ve E" seçeneklerindeki yargılardır. Fakat D seçeneğine baktığımızda; Meursault'nin kişilik özelliklerinin çelişkiler barındırdığına dair herhangi bir bilgi yer almamaktadır.

26. B Bu parçanın anlatımıyla ilgili olarak deyimlerden yararlanılmıştır, düşünce geliştirilirken karşılaştırmalardan yararlanılmıştır, anlatıcı ara ara kendi düşüncesini söyleyerek duygusal etkilenmesini yansıtmıştır ve devrik cümleler kullanılmıştır. Fakat sayısal verilerden yararlanılmamıştır.

27 - 30. sorular için

27. A Tablomuzu şöyle şekillendirebiliriz:

	Korku	Gerilim	Macera	Komedi
Ahmet	+	////	////	+
Bilge	////	+	+	////
Cevdet	+	////	////	+
Didem		?	+	////
Emel		?	+	////

Verilenlerden, sadece Ahmet komedi filmi izlemiştir.

28. C Verilen kişiler içinden sadece Didem gerilim filmi izlemiştir.

29. B Tablomuzaya göre "Bilge, gerilim ve macera filmlerini izlemiştir." diyebiliriz.

30. C Buna göre "Ahmet ve Bilge'nin" izlediği iki film de kesin olarak bellidir." diyebiliriz.

31. E $\frac{5 \cdot \left(1 + \frac{1}{5}\right)}{3 \cdot \left(1 - \frac{2}{3}\right)} \cdot \frac{7}{6} = \frac{\frac{1}{5} \cdot \frac{6}{5} \cdot 1}{3 \cdot \frac{1}{3}} \cdot \frac{7}{6} = \frac{1}{6} \cdot \frac{7}{6} = 7$ bulunur.

32. E $\frac{2^x \cdot 2^3 + 2^x}{3 \cdot 2^x \cdot 2^{-2}} = \frac{2^x \cdot (8 + 1)}{3 \cdot 2^x \cdot \frac{1}{2^2}} = \frac{9}{3} = \frac{9}{1} \cdot \frac{4}{3} = 12$
bulunur.

33. C $\frac{5 - \sqrt{5}}{\sqrt{5} - 1} + \frac{\sqrt{180}}{3} = \frac{\sqrt{5} \cdot \sqrt{5} - \sqrt{5} \cdot 1}{\sqrt{5} - 1} + \frac{\sqrt{36 \cdot 5}}{3}$
 $= \frac{\sqrt{5} \cdot (\sqrt{5} - 1)}{\sqrt{5} - 1} + \frac{2\sqrt{5}}{3}$
 $= \sqrt{5} + 2\sqrt{5} = 3\sqrt{5}$ bulunur.

34. D $\frac{0,91}{0,7} + \frac{8,1}{9} + \frac{8}{0,5}$
 $= \frac{91}{70} + \frac{81}{90} + \frac{80}{5}$
 $= \frac{13}{10} + \frac{9}{10} + 16 = 2,2 + 16 = 18,2$ bulunur.

35. A $x + y < 0 < z - x < y$
 $y > 0$ ve $x + y < 0$ olduğundan $x < 0$ dir.
 $z - x > 0$ olduğundan $z > x$ dir.
 $z - x < y$ ise $z < y + x$ o halde $z < 0$ dir.
yani sıralama
 $x < z < 0 < y$ olmalıdır.

MURAT YAYINLARI

36. B İki basamaklı doğal sayı AB olsun
AB sayısının onlar basamağı 4, birler basamağı 7 artırıldığında elde edilen sayı
AB + 47 sayısıdır.
AB + 47 = 2 · AB + 7
AB = 40 bulunur.
O hâlde A + B = 4 + 0 = 4 bulunur.

37. E $2x + 4 = 6 + 3y = 3z - 12 \Rightarrow 6 + 3y = 3z - 12$
 $x \cdot (z - y) = 48 \quad 18 = 3z - 3y$
 $x \cdot 6 = 48 \quad 6 = z - y$
 $x = 8$

$2x + 4 = 6 + 3y \quad 3z - 12 = 2x + 4$
 $2 \cdot 8 + 4 = 6 + 3y \quad 3z - 12 = 2 \cdot 8 + 4$
 $20 = 6 + 3y \quad 3z - 12 = 20$
 $3y = 14 \quad 3z = 32$
 $y = \frac{14}{3} \quad z = \frac{32}{3}$

$x + y + z = 8 + \frac{14}{3} + \frac{32}{3} = 8 + \frac{46}{3} = \frac{70}{3}$ bulunur.

MURAT YAYINLARI

38. D $18^a = 3$
 $6^b = 2$
 $18^{(1-a)} \cdot 3^b = (18^{1-a})^{3b} = (18^1 \cdot 18^{-a})^{3b}$
 $= \left(18^1 \cdot \frac{1}{3}\right)^{3b} = 6^{3b} = (6^b)^3 = 2^3 = 8$ bulunur.

39. A $||x + 2| - 3| = 4$
 $|x + 2| - 3 = 4$ veya $|x + 2| - 3 = -4$
 $|x + 2| = 7$ veya $|x + 2| = -1$
 $x + 2 = 7, x + 2 = -7$
 $x = 5, x = -9$
 $x_{\text{toplam}} = 5 - 9 = -4$ bulunur.

40. D ACB olduğundan şema

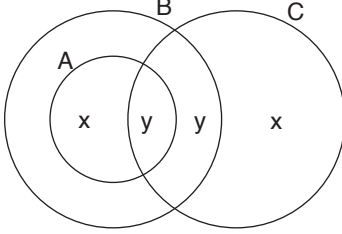

$s(A \cup B \cup C) = 36$ olduğundan
 $2x + 2y = 36$
 $x + y = 18$ 'dir.
 $s(A) = x + y$ olduğundan
 $s(A) = 18$ bulunur.

41. D $A = \{1, 2, 3, 4, 5\}$
 $f: A \rightarrow A$ tanımlı olduğundan görüntü kümesi $\{1, 2, 3, 4, 5\}$ olmalıdır.
 $f(1) = n - 1 = 5$
 $f(2) = n - 2 = 4$
 $f(3) = n - 3 = 3$
 $f(4) = n - 4 = 2$
 $f(5) = n - 5 = 1$
 yani $n = 6$ olmalıdır.

42. B $x \star y = \begin{cases} 2x + y, & x < y \\ x \cdot y + 3, & x \geq y \end{cases}$
 $(5 \star 3) = 5 \cdot 3 + 3 = 18$ 'dir. ($x \geq y$)
 $(1 \star 18) = 2 \cdot 1 + 18 = 20$ bulunur ($x < y$)

43. C
$$\begin{array}{r|l} A4B & B1 \\ - & 11 \\ \hline & 2 \end{array} \quad \begin{array}{l} A4B = 11 \cdot B1 + 2 \\ A4B = \dots 3 \end{array}$$
 Yani B = 3'tür.

$$\begin{array}{r} B1 \quad \dots 1 \\ \times 11 \quad + \quad \dots 2 \\ \hline B1 \quad \dots 3 \\ \hline \dots 1 \end{array}$$

$A43 = 11 \cdot 31 + 2$
 $A43 = 343$ yani $A = 3$
 O hâlde
 $A + B = 3 + 3 = 6$ bulunur.

MURAT YAYINLARI

44. E $f(AB) = 5$ olduğuna göre AB sayısının doğal sayı bölenleri sayısı 5'tir.
 O hâlde AB sayısı bir asal sayının dördüncü kuvveti olmalıdır.
 $AB = 2^4 = 16$
 $AB = 3^4 = 81$ olabilir.
 O hâlde $AB_{\text{toplam}} = 16 + 81 = 97$ bulunur.

45. D

Altın	Gümüş	Bronz
x	y	x + y

 $x + y + x + y = 14$
 $2x + 2 = 14$
 $x + y = 7$
 $300\,000 \cdot x + 200\,000 \cdot y + 100\,000 \cdot (x + y)$
 $= 2\,500\,000$
 $3x + 2y + x + 7 = 25$
 $4 + 3y = 25$
 $4x + 3y = 25$
 $\frac{-3}{-3} \cdot \frac{x + y}{x + y} = \frac{7}{7}$
 $x = 4$ bulunur.

MURAT YAYINLARI

46. A Tüm elmaları 10 000 liraya malettiyse $\frac{2}{5}$ 'ini $10\,000 \cdot \frac{2}{5} = 4000$ liraya kalanını $10\,000 - 4000 = 6000$ liraya maletmiştir. 4000 liraya malettiği elmaları %20 kârla satıyorsa $4000 \cdot \frac{20}{100} = 800$ lira kâr eder. 6000 liraya malettiği elmaları %10 zararla sattıysa $6000 \cdot \frac{10}{100} = 600$ lira zarar eder. O hâlde tüm satıştan $800 - 600 = 200$ lira kâr eder.

47. B

Baba	Küçük	Büyük
$83 - x$	x	$57 - x$

 $83 - x + 57 - x = 3x$
 $140 - 2x = 3x$
 $x = 28$ 'dir.
Baba $83 - 28 = 55$ yaşındadır.

48. C

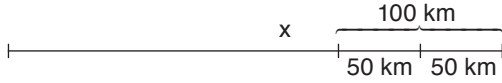

Araçlardan hızlı olan $(x - 50)$ km yol aldığında yavaş olan $(x - 100)$ km yol almıştır.

Hızlı araç 50 km daha giderek yolu bitirdiğinde yavaş olan araç $100 - 60 = 40$ km yol almıştır.

O hâlde orantı kuralım.

$$\frac{x - 50}{50} = \frac{x - 100}{40}$$

D.O. $40 \cdot (x - 50) = 50 \cdot (x - 100)$
 $4 - 200 = 5x - 500$
 $x = 300$ km bulunur.

49. B Eski tarihli 30 altının basım yılı ortalaması 2009 ise basım yılı toplamı $2009 \cdot 30$ dur. Yeni tarihli x tane altının basım yılları 2023 ise basım yılları toplamı $2023 \cdot x$ dir.

O halde

$$\text{Ortalama} = \frac{2009 \cdot 30 + 2023 \cdot x}{30 + x} = 2011$$

$$\frac{9 \cdot 30 + 23 \cdot x}{30 + x} = 11 \text{ (işlemi kolaylaştıralım)}$$

$$270 + 23x = 330 + 11x$$

$$12x = 60$$

$$x = 5 \text{ bulunur.}$$

50. C Her okulun bir ödül aldığı durumların sayısı

$$\binom{3}{1} \cdot \binom{2}{1} \cdot \binom{5}{1} = 3 \cdot 2 \cdot 5 = 30 \text{ elemanlı}$$

$$\text{Tüm olası seçenekler} \binom{10}{3} = \frac{10!}{7! \cdot 3!} = 120 \text{ elemanlı}$$

O halde

$$\text{Olasılık} = \frac{30^1}{120_4} \text{ bulunur.}$$

51. E Alan sınavından 3 soru genel kültür sınavından 3 soru veya alan sınavından 4 soru genel kültür sınavından 2 soru veya alan sınavından 5 soru genel kültür sınavından 1 soru çözmüş olabilir.

Yani

$$\binom{5}{3} \cdot \binom{5}{3} + \binom{5}{4} \cdot \binom{5}{2} + \binom{5}{5} \cdot \binom{5}{1}$$

$$\frac{5!}{3! \cdot 2!} \cdot \frac{5!}{3! \cdot 2!} + 5 \cdot \frac{5!}{3! \cdot 2!} + 1 \cdot 5$$

$$= 100 + 50 + 5 = 155 \text{ bulunur.}$$

MURAT YAYINLARI

52. A

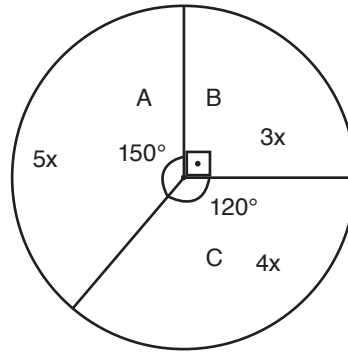

(Açıları 15 ile sadeleştiririm.)

$$4x - 3x = 80$$

$$x = 80$$

A ürünü sayısı $5 \cdot 0 = 400$ bulunur.

53. B

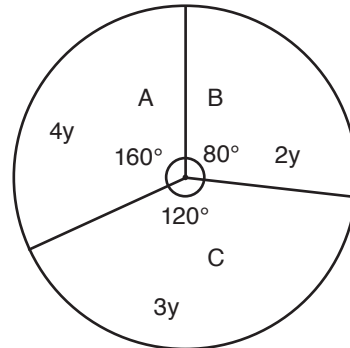

(Açıları 40 ile sadeleştiririm.)

$$4y + 2y + 3y = 270$$

$$9y = 270$$

$$y = 30 \text{ dur.}$$

A ürünü $4 \cdot 0 = 120$ tane kalmıştır.

B ürünü $2 \cdot 30 = 60$ tane kalmıştır.

C ürünü $3 \cdot 30 = 90$ tane kalmıştır.

Her birinden a tane ürün satılmış olsun.

$$\frac{-3}{5} \cdot \frac{5x}{3x} - a = 120$$

$$\frac{5}{3} \cdot \frac{5x}{3x} - a = 60$$

$$-2a = 60$$

$$a = 30 \text{ bulunur.}$$

MURAT YAYINLARI

54. D \triangle $\begin{matrix} 35 \\ \text{---} \\ \text{---} \\ \text{---} \end{matrix}$ = 5 + 7 = 12

\triangle $\begin{matrix} 60 \\ \text{---} \\ \text{---} \\ \text{---} \end{matrix}$ = 2 + 5 = 7

12 + 7 = 2x + 3

16 = 2x

x = 8 bulunur.

55. A \triangle $\begin{matrix} AB \\ \text{---} \\ \text{---} \\ \text{---} \end{matrix}$ ise AB sayısının en küçük asal bölünü 2,
en büyük asal bölünü 3 tür.
AB = $2^x \cdot 3^y$ tipinde bir sayıdır.
AB_{max} = $2^5 \cdot 3^1 = 96$ dir.
Rakamları toplam 9 + 6 = 15 bulunur.

56. B \triangle $\begin{matrix} AB \\ \text{---} \\ \text{---} \\ \text{---} \end{matrix}$ ise AB sayısının en küçük asal bölünü 2
en büyük asal bölünü ise 5 tir. AB sayısının sadece
2 tane asal bölünü olduğundan
AB = $2^x \cdot 5^y$ tipinde bir sayıdır.
 $\left. \begin{array}{l} 2^1 \cdot 5^1 = 10 \\ 2^2 \cdot 5^1 = 20 \\ 2^3 \cdot 5^1 = 40 \\ 2^4 \cdot 5^1 = 80 \\ 2^1 \cdot 5^2 = 50 \end{array} \right\}$ olmak üzere beş
farklı AB sayısı
vardır.

57. A

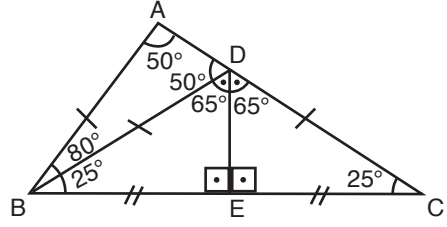

Yükseklik aynı zamanda kenarortay olduğundan

$|BD| = |DC|$ dir.

$m(\widehat{BDE}) = m(\widehat{EDC})$

$m(\widehat{ACB}) = 25^\circ$ bulunur.

MURAT YAYINLARI

58. E

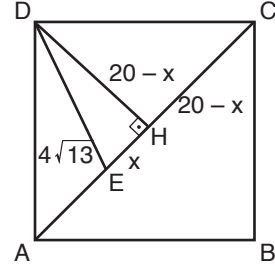

$|HC| = |DH| = 20 \cdot x$

EDH üçgeninde pisagor teoreminden

$(4\sqrt{13})^2 = x^2 + (20 - x)^2$

$208 = x^2 + 400 - 40x + x^2$

$2x^2 - 40x = -192$

$x^2 - 20x = -96$

$20x - x^2 = 96$

$x \cdot (20 - x) = 96$

$x = 8$ veya $x = 12$ dir.

$x = 12$ için $|HC| = 20 - 8 = 12$ dir.

Karenin köşegeni 24 tür.

Alan (ABCD) = $\frac{24 \cdot 24}{2} = 288 \text{ cm}^2$ bulunur.

MURAT YAYINLARI

59. B

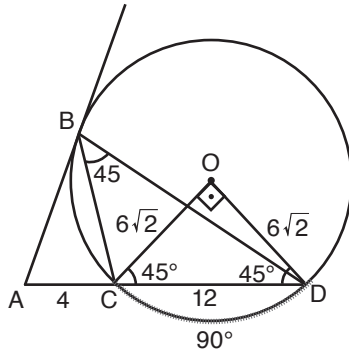

$m(\widehat{CBD}) = 45^\circ$ ise $m(\widehat{CD}) = 90^\circ$ dir. (Çevre açığı)
 $m(\widehat{CD}) = 90^\circ$ olduğundan $m(\widehat{COD}) = 90^\circ$ dir.

$$|OC| = |OD| = 6\sqrt{2} \text{ ise } |CD| = 6\sqrt{2} \cdot \sqrt{2} = 12 \text{ cm}$$

(45-45-90 üçgeni)

teğet kuvvetten

$$|BA|^2 = 4 \cdot (4 + 12)$$

$$|BA|^2 = 64$$

$$|BA| = 8 \text{ cm bulunur.}$$

60. C $d_1 = y + x = m$ için

$$x = 0 \text{ ise } y = m$$

$$y = 0 \text{ ise } x = m$$

$d_2 = 2y - x = m$ için

$$x = 0 \text{ ise } y = \frac{m}{2}$$

$$y = 0 \text{ için } x = -m$$

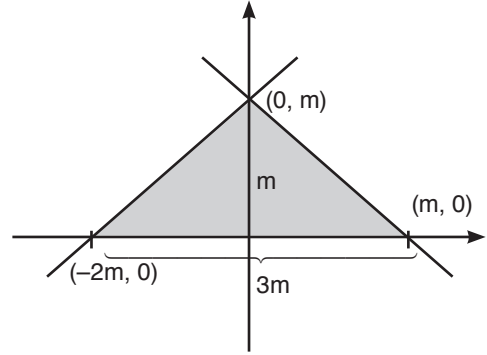

$$\frac{3m \cdot m}{2} = \frac{16}{48}$$

$$m^2 = 32 \text{ ve } m = 4\sqrt{2} \text{ br bulunur.}$$

MURAT YAYINLARI

MURAT YAYINLARI

• GENEL KÜLTÜR •

1. **D** İslamiyet öncesi Türk devletlerinde toygun, kurul-tay üyelerine verilen addır. Kurultayda oturma dü-zenine "orun" adı verilmiştir.
Diğer öncüllerdeki eşleştirmeler doğru verilmiştir.
2. **C** İhşidiler/Akşitler (935-969) ve Kölemenler/Mem-lükler (1250-1517); Mısır'da kurulup Suriye ve Filistin bölgelerine kadar hâkimiyet kuran devlet-lerdendir. Suriye ve Filistin bölgesinde Türk İslam kültürünün yayılmasına katkı sağlamışlardır.
Karahanlılar (840-1212) ise Suriye ve Filistin böl-gesinde değil, Orta Asya'da Türk İslam kültürünün yayılmasına öncülük etmişlerdir.
3. **A** Anadolu Selçukluları'nda (1077-1308) Köseadağ Savaşı'ndan (1243) sonra Moğol istilasının başla-ması merkezi otoritenin güç kaybetmesine neden olmuştur.
Sultan I. Alaeddin Keykubat'ın Harput Artukluları-na son vermesi (1234), Anadolu Selçukluları'nda merkezi otoritenin güç kazanmasının göstergeler-indendir.
Afganistan'da çıkan Gur ayaklanması, Gazne-li Devleti'nin yıkılmasına neden olan gelişmeler-dendir.
4. **B** Palekanon (Maltepe) Savaşı 1329 yılında Osman-lılar ile Bizanslılar arasında olmuştur. Bu savaş, Bizanslıların Anadolu'da kalan topraklarından ümidini kesmesine neden olmuştur.
1302 yılında yapılan Bafeus/Bafeon (Koyunhisar) Savaşı, Osmanlı Devleti'nin kuruluşu kabul edilen savaş olmuştur.
Diğer seçeneklerdeki savaşlar Osmanlı Devleti'nin Balkanlar'daki başarılarındanır.
5. **D** Özellikleri verilen gelişmeler I. Selim (Ya-vuz Sultan Selim) döneminin gelişmelerinden-dir. I. Selim döneminde (1512-1520) Mısır Seferi (1516-1517) sonucunda Kölemenlerin (Memlük-ler) hâkimiyetine son verilmiş ve Osmanlı sınırları Sina Yarımadası'na kadar ulaşmıştır. Anadolu'da çıkan Bozoklu Şeyh Celal İsyanı (1519) bastırıl-mıştır.

MURAT YAYINLARI

MURAT YAYINLARI

6. **B** Ehli hiref, Osmanlı Klasik Dönemi'nde kunduracı-lık, marangozluk gibi küçük el sanatlarıyla uğra-şan zanaatkârlara verilen addır.
Mülazemet, müderrislerin atama usulüyle ilgilidir.
Tımarlı sipahi, dirlik sistemindeki/tımar sistemin-deki atlı askerlerdir.
Menzil teşkilatı, ticari bölgelerde haberleşme/pos-ta işlerini üstlenenlerdir.
Ehli şer, ilmiye sınıfı için kullanılan kavramlardandır.
7. **D** Osmanlı Devleti'nde müsadere usulü, haksız ka-zancın önüne geçilmesi amacıyla yöneticilerin mallarına el konulmasıdır. Fatih Sultan Mehmet döneminde uygulamaya konulan müsadere usu-lüyle, yöneticilerin haksız kazancının önlenmesi ve merkezi otoritenin güçlendirilmesi amaçlan-mıştır.
Müsadere usulü ile taht kavgalarını önleme ara-sında bir bağ kurulamaz.
8. **A** Altı bölük halkı, Osmanlı Klasik Dönemi'nde Ka-pıkulu ordusunun süvari birliklerine verilen addır. Altı bölük halkı; Sipahlar, Silahtarlar, Sağ ve Sol Ulufeciler, Sağ ve Sol Gariplerden oluşmuştur.
9. **E** Osmanlı Devleti'nde Batı mimarisinin etkisi 18. yüzyılda Lale Devri ile başlamıştır. 19. yüzyıla ait Dolmabahçe Sarayı, Batı mimarisinin etkisiyle inşa edilen eserlerdendir.
16. yüzyıla ait Mostar Köprüsü ve 17. yüzyıla ait Sultan Ahmet Cami, geleneksel Osmanlı mimari-sinin örneklerindedir.
10. **D** XVII. yüzyılda Osmanlı Devleti'nde dirlik/tımar sis-teminin bozulmasıyla; tarımsal üretim azalmış ve köyden kentlere göçler artmıştır. Bu durum sos-yo-ekonomik yapının, asayişin ve arz-talep den-gesinin bozulmasına, ülke gelirlerinin azalmasına ve merkezi otoritenin güç kaybetmesine neden ol-muştur.
Kafes usulü, taht kavgalarını önlemek amacıyla başvurulan bir uygulamadır, dirlik/tımar sistemiy-le ilgili değildir.

- 11. B** Damat İbrahim Paşa (Nevşehirli Damat İbrahim Paşa), Lale Devri'nde (1718-1730) III. Ahmet'in ıslahatlarına öncülük eden sadrazamdır. Sokullu Mehmet Paşa, 16. yüzyılda görev alan sadrazamlardandır. Tarhuncu Ahmet Paşa ve Köprülü Mehmet Paşa; 17. Yüzyıl ıslahatçılarındandır. Halil Hamit Paşa, I. Abdülhamit döneminde (1774-1789) görev almış sadrazamlardandır.
- 12. C** III. Selim Dönemi'nde (1789-1807) ilk denge politikası Fransa'ya karşı izlenmiştir. Fransa'nın Mısır'ı işgali (1798) sürecinde İngiltere ve Çarlık Rusya Osmanlı Devleti'nden yana tavır almıştır.
- 13. D** Mısır sorununun (Kavalalı Mehmet Ali Paşa Sorunu) uluslar arası boyut kazanması, Kütahya Antlaşması (1833) ile olmuştur. Balta Limanı Antlaşması (1838) sonucunda Osmanlı Devleti, İngiltere karşısında açık pazar haline gelmiştir. Diğer seçeneklerdeki neden-sonuç ilişkisi doğru verilmiştir.
- 14. A** Babıali Baskını, Balkan Savaşları sürecinde 23 Ocak 1913'te İttihat ve Terakki Fırkası'nın iktidarı ele geçirmesiyle sonuçlanan olaydır. Bu hükümet darbesi sonucunda Kamil Paşa Hükümeti devrilmiş yerine Mahmut Şevket Paşa Hükümeti kurulmuştur. Diğer seçeneklerde verilen Kuleli Vakası (1859), Çırağan Baskını (1878), II. Meşrutiyet'in İlanı (1908) ve 31 Mart Vakası (13 Nisan 1909); Babıali Baskınından önce yaşanan gelişmelerdendir.
- 15. C** 1914 yılında açılan Darüleytam, Balkan ve Birinci Dünya Savaşlarında kimsesiz kalan çocukların barınmaları ve meslek edinmeleri amacıyla faaliyetlerde bulunan Osmanlı kurumudur.
- 16. D** Mondros Mütarekesi'nde (30 Ekim 1918) kapitülasyonlarla ilgili herhangi bir karar alınmamıştır. Milli Mücadele Dönemi'nde kapitülasyonların kaldırılması gerektiği ilk kez Misakımilli kararlarında alınmıştır. Bu doğrultuda TBMM, Lozan Barış Antlaşması'nda kapitülasyonları kaldırmıştır. Mondros Mütarekesi'nde; Boğazlar (Boğazların dünya ticaretine açık olması) ve savaş esirleriyle (Osmanlı Devleti'nin elindeki savaş esirlerini iade etmesi) ilgili kararlara yer verilmiştir.
- 17. B** 28 Ocak 1920'de Misakımilli kararlarından alınmasından sonra İstanbul'un resmi işgali (16 Mart 1920) gerçekleşmiştir. Sevr Antlaşması ise 10 Ağustos 1920'de imzalanmıştır. Diğer seçeneklerdeki neden – sonuç ilişkisi doğru verilmiştir.
- 18. E** Birinci Türkiye Büyük Millet Meclisi (I. TBMM) 1920 – 1923 tarihleri arasında görev almıştır. Hıyanet-i Vataniye Kanunu'nun çıkarılması (29 Nisan 1920), Gediz Taarruzu'ndan (24 Ekim – 12 Kasım 1920) sonra Ali Fuat Paşa'nın Moskova elçiliği görevine getirilmesi (1920) ve Ceride-i Resmîye'nin yayımlanması (7 Şubat 1921); Milli Mücadele yıllarında I. TBMM tarafından yürütülen faaliyetlerdendir.
- 19. C** Kütahya Muharebeleri'nin (10 – 24 Temmuz 1921) ardından Tekâlif-i Milliye Emirleri (7 – 8 Ağustos 1921) çıkarılmıştır. Diğer seçeneklerdeki eşleştirmeler doğru verilmiştir.

20. D Lozan Görüşmelerinde Türkiye'nin gündeme gelen sınırları; Yunanistan, Suriye ve Irak sınırları olmuştur.
Lozan Görüşmelerinde Bulgaristan sadece Boğazlar konusunda yer alan devletlerindedir. (Lozan Görüşmelerinde sadece Boğazlar konusunda yer alan diğer devlet Sovyet Rusya'dır.)

21. B Atatürk Dönemi'nde (1923 – 1938) İstiklal Madalyası alan tek şehir Maraş olmuştur. TBMM tarafından Maraş'a İstiklal Madalyası, 1925 yılında verilmiştir.
TBMM tarafından İstiklal Madalyası verilen diğer şehirler; Gaziantep (2008) ve Şanlıurfa'dır. (2016)

22. D Cumhuriyet'in ilanının (29 Ekim 1923) ardından rejim adı ve devlet başkanı sorunu çözülmüştür. Yeni Türk Devleti'nde rejim adı sorunu çözülmesi, Halifeliğin kaldırılmasına (3 Mart 1924) ortam hazırlayan gelişmelerden biri olmuştur.
Diğer seçeneklerde verilenler Halifeliğin kaldırılmasından sonra yaşanmıştır. Terakkiperver Cumhuriyet Fırkası'nın kurulması (17 Kasım 1924), Şeyh Said İsyanı'nın çıkması (1925) ve Menemen Olayı'nın (Derviş Mehmet İsyanı) çıkması (1930); Halifeliğin kaldırılmasına tepki olarak ortaya çıkan gelişmelerdendir.

23. B Ekonomide tam bağımsızlığın sağlanması, ekonomi hamlelerinin devlet eliyle yürütülmesinin yanında kişisel girişimciliği de yer verilmesi; Atatürk'ün Devletçilik ilkesinin doğal sonucudur. Bu bağlamda Merkez Bankası'nın kurulması (1930) ve Birinci Beş Yıllık Sanayi Planı'nın hazırlanması (1933); Atatürk'ün Devletçilik ilkesiyle ilişkilidir.
Ancak Soyadı Kanunu'nun (21 Haziran 1934) kabul edilmesiyle Devletçilik ilkesi arasında doğrudan bir ilişki kurulamaz.

24. E Sadabat Paktı; Almanya ve İtalya'nın revizyonist politikalarına karşı İkinci Dünya Savaşı'ndan (1939 – 1945) önce Türkiye ve İran'ın girişimleriyle kurulan uluslar arası birliktir. 1937 yılında kurulan Sadabat Paktı'nın diğer üyeleri Irak ve Afganistan'dır.

25. C "Demir perde" ifadesi İkinci Dünya Savaşı'nın ardından Soğuk Savaş Dönemi'nde (1945-1990) Doğu Avrupa'da SSCB'nin kontrolüne giren ülkeler için kullanılan kavramlardan biridir.

26. B İsmet İnönü Dönemi, 1938-1950 yılları arasındaki geçen dönemdir. 22 Eylül 1945 tarihinde Nuri Demirağ tarafından kurulan Milli Kalkınma Partisi, İnönü Dönemi'nin (Milli Şef Dönemi) ilk muhalefet partisidir.

27. E Muammer Kaddafi, 1969 yılında yönetime gelen Libya lideridir. Ancak iktidarı Arap Baharı'nın etkisi 2011 yılında sona ermiştir.

MURAT YAYINLARI

MURAT YAYINLARI

28. C Türkiye'de Akdeniz ikliminin görülmesi orta kuşakta yer almasıyla ilgilidir. Diğerleri farklı durum etkileridir.

33. D Haritada IV numaralı Doğu Karadeniz'de heyelan, yer kayması gibi kütle hareketleri daha fazla yaşanmaktadır.

29. D Ege Denizi ve İstanbul Boğazı Kuaterner'de yani 4. jeolojik zamanda oluşmuştur.

34. B Sivas'ta bulunan Hafik ve Konya'da bulunan Timaş Gölü karstik oluşumludur.

MURAT YAYINLARI

30. D Haritada verilen yerde Antalya'dan denize dökülen Köprüçay bulunur. Diğer akarsular farklı yerde bulunmaktadır.

35. E Haritada V numara ile gösterilen Doğu Karadeniz'de ladin ağaçlarına yaygın şekilde rastlanır.

31. B Bursa'da bulunan İnegöl Ovası'nda sanayi faaliyetleri gelişmişken diğerlerinde tarım faaliyetleri ön plandadır.

36. E Kutup ve çevresinde görülen Tundra topraklara Türkiye'de rastlanmaz iken diğerlerine rastlanmaktadır.

MURAT YAYINLARI

32. C Diyarbakır'da bulunan Karacadağ bir kalkan volkanı özelliği taşımaktadır.

37. A Türkiye'de toplam nüfus her sayım döneminde arttığı için km^2 ye düşen kişi sayısı sürekli artmıştır.

38. C Haritada I numaralı Çukurova ve IV numaralı Ergene'de yerşekilleri düz ve sade olduğu için çiftliklere daha fazla rastlanır.

42. E Soruda verilen yerlerin tümünde altın madeni çıkarılmaktadır.

39. B Balıkesir'de bulunan Ayvalık daha çok turizm şehri iken diğerleri birer maden şehridir.

43. E Haritada III numaralı Kırşehir-Nevşehir ve IV numaralı Bursa-Balıkesir çevresinde jeotermal potansiyel daha fazladır.

40. E Susam üretiminde Adana, Antalya önemli üretim illeri iken sorudaki diğer eşleştirmeler ise doğrudur.

44. D İzmir-İzmit ve Ankara-Bolu arasında otoyol bağlantısı bulunurken Afyon-Uşak arasında bulunmaz.

41. C Haritada III numara ile gösterilen Kıyı Ege'de bitki örtüsü fazla ve çeşitli olduğu için arıcılık daha fazla yapılmaktadır.

45. B Termessos Antik Kenti Antalya'da bulunurken sorudaki diğer eşleştirmeler ise doğrudur.

MURAT YAYINLARI

MURAT YAYINLARI

- 46. E** Bir kimse ölüm tehlikesi içerisinde kaybolmuşsa veya kendisinden uzun zamandır haber alınamıyorsa hakkında gaiplik karinesi düzenlenir. Gaiplik kararı için belli sürelerin geçmesi gerekir. Ölüm tehlikesi içerisinde kaybolmada en az 1 yıl, kendisinden uzun zamandır haber alınamama durumunda ise en az 5 yıl geçmesi gerekir. Bu süreler geçtikten sonra ilgililer sulh hukuk mahkemesine başvurur ve mahkeme bu kimsenin gaipliğine karar verir. Hakkında gaiplik kararı verilen kimsenin mirası mirasçılara teminat karşılığında teslim edilir. Teminat belli sürelerle sınırlandırılmıştır. Buna göre; teminat, ölümüne olası gözle bakılacak bir tehlike içinde kaybolmada, gaibin mirasının mirasçılara tesliminden itibaren 5 yıl, uzun süreden beri haber alınamama hali için son haber alma tarihinden başlayarak 15 yıl ve her halde en çok gaibin 100 yaşına varmasına kadar gösterilebilir.
- 47. B** Hukuki yükümlülüklerini yerine getirmeyen kişilerin, bu yükümlülüklerini devlet zoru ile yerine getirmesinin sağlanmasına cebri icra denir. Cemil kira borcunu ödemediği için bu borcun dava sonucunda devlet zoru ile yerine getirmesi sağlanıyor. Hukuka aykırı davranış sonucu meydana gelen zararın ödetilmesi yaptırımına tazminat denir. Hukuka aykırı idari işlemlerin yargı kararı ile ortadan kaldırılmasına iptal denir. Hapis cezasının paraya çevrilmesine adli para cezası, kabahatler kanununa göre uygulanan para cezasına da idari para cezası denir.
- 48. D** Bir somut olaya uygulanacak kanun hükmünün hiç bulunmaması ya da öngörülmemiş olması durumunda meydana gelen boşluğa açık-gerçek kanun boşluğu denir. Bir somut olaya uygulanacak kanun hükmünün yetersizliği sonucu meydana gelen boşluğa açık olmayan-gerçek olmayan-kapalı kanun boşluğu denir. Kanun koyucu tarafından bilerek, istenerek bırakılmış olan boşluğa kural içi kanun boşluğu denir. Bir somut olaya uygulanacak yazılı ve yazısız hükmün bulunmaması durumunda meydana gelen boşluğa hukuk boşluğu denir.
- 49. E** 1982 Anayasası'na göre siyasi partiler hakkında Anayasa Mahkemesinde kapatma davasını açmak yetkisi ve görevi Yargıtay Cumhuriyet Başsavcısına aittir. TBMM'ye bütçe kanun teklifini sunmak, milletlerarası antlaşmaları onaylamak, olağanüstü hâl ilan etmek yetkisi, Yargıtay Cumhuriyet Başsavcısını seçmek yetkisi Cumhurbaşkanına aittir.
- 50. B** 1982 Anayasası'na göre olağanüstü hâl, savaş ve seferberlik durumlarında temel hak ve hürriyetler kısmen ya da tamamen durdurulabilir. Durdurma uygulanamayacak temel hak ve hürriyetlere sert çekirdek haklar denir. Durdurma uygulanamayan sert çekirdek haklar şunlardır: Hiç kimse din, vicdan, düşünce ve kanaatini açıklamaya zorlanamaz ve bundan ötürü suçlanamaz. Suç ve cezalar geriye yürümez. Suçluluğu hükmen sabit kılınmaya kadar kimse suçlu sayılmaz. Hiç kimsenin yaşama, maddi ve manevi varlığının bütünlüğüne dokunulamaz.
- 51. B** 1982 Anayasası'na göre Cumhurbaşkanı'nın Cumhurbaşkanınca Cumhurbaşkanı yardımcılığına atanan milletvekilinin milletvekilliği kendiliğinden düşer. 2010 Anayasa değişikliğine göre siyasi partisinin kapatılmasına neden olan milletvekilinin milletvekilliği düşmez. Bir milletvekilinin üyesi bulunduğu siyasi partiden istifa etmesi durumunda milletvekilliği düşmez ancak o milletvekili milletvekilliğinden istifa etmesi durumunda parlamentonun alacağı karar doğrultusunda milletvekilliği düşer.
- 52. E** Devlet memurları görevlerinin gerektirdiği niteliklere ve mesleklere göre sınıflara ayrılır. Memurların sınıfları şunlardır: Genel idare hizmetleri, teknik hizmetler, sağlık hizmetleri, eğitim ve öğretim hizmetleri, avukatlık hizmetleri, din hizmetleri, emniyet hizmetleri, yardımcı hizmetler, mülki idare Amirliği hizmetleri, milli istihbarat hizmetleri, jandarma hizmetleri, sahil güvenlik hizmetleri

MURAT YAYINLARI

MURAT YAYINLARI

53. E İl genel meclisi yerinden idarenin mahalli (yerel) idarelerinden birisi olan il özel idaresinin en üst karar organıdır. İl genel meclisi üyeleri mahalli (yerel) idare seçimlerinde seçilir. İl genel meclisi üyeleri siyasi partiler tarafından aday gösterilir. İl genel meclisinin başı vali değildir. İl genel meclisi başkanını kendi üyeleri arasından yapacağı seçimle belirler. Büyükşehir belediyelerinin bulunduğu illerimizde il özel idareleri kaldırılmıştır. Türkiye’de 30 tane büyükşehir bulunduğu için il özel idaresi ve organları sadece 51 ilimizde mevcuttur.

54. A İdarenin kamu hizmeti niteliği taşıyan özel teşebbüs veya işletmelerin tamamı veya bir kısmının kamu yararı amacıyla, karşılığı kanunda gösterilen usullere göre ödenmek şartıyla devlet mülkiyetine geçirilmesine devletleştirme denir. İdarenin özel mülkiyete ait bir taşınmaza, kamu yararı amacıyla, bedelini nakden ve peşin ödemek koşuluyla el koymasına kamulaştırma denir. Devletleştirmenin konusu kamu hizmeti niteliği taşıyan özel teşebbüs veya işletme iken kamulaştırmanın konusu özel mülkiyete ait taşınmaz maldır. İdarenin bir bayındırlık hizmeti için ihtiyaç duyduğu özel mülkiyete ait boş arazideki taş, kum, çakıla geçici olarak el koymasına geçici işgal denir. İdarenin olağanüstü durumlarda taşınır mallara el koymasına istimval denir. İdarenin üstün gücüne dayanmadan mal edindiği tek yol satın almadır.

55. C Sırp kökenli bilim insanı Nicola Tesla, elektromanyetizma alanında önemli buluşlara imza atmıştır. Alternatif akım, elektrik güç sistemi ve induksiyon motorlarının gelişmesini sağlayan bir bilim insanıdır. Tesla 1891 yılında Tesla Bobinini icat etmiştir. Günümüzde bu buluş radyo ve televizyonlarda kullanılmaktadır.

56. A “Guernica” Pablo Picasso tarafından 1937 yılında yapılan sanatçının dünyaca ünlü tablosudur. Picasso tabloda İspanya iç savaşı sırasında Nazi Almanyası’na ait 28 adet bombardıman uçağının 26 Nisan 1937’de İspanya’daki Guernica şehrini bombalamasını resmetmiştir. Guernica tablosu savaş trajedilerinin ve savaşın bireyler üzerindeki acı verici etkilerinin özetidir. Picasso bu eserinde beyaz renk yerine siyah ve grinin tonlarını kullanmıştır. Bu renkleri tercih etmesinin sebebi ise savaşın karanlık yüzünü göstermektir.

57. C 2012 yılından beri UNESCO Dünya Mirası Geçici listesinde olan Gordion Antik Kenti 2023 yılında Dünya Mirası Kalıcı Listesine alınmıştır. Ankara’nın Polatlı ilçesinde bulunan Gordion Antik Kenti dünyanın en önemli yerleşim yerlerinden birisidir. Gordion Orta Anadolu’da hüküm süren Friglerin politik ve kültürel başkenti olarak bilinmektedir. Aynı zamanda Gordion ünlü Frig Kralı Midas’ın şehridir. Kral Midas, hem büyük kulaklara sahip olduğunun iddia edilmesinden ötürü “eşek kulaklı” olarak anılan, hem de dokunduğu nesnelere altına dönüştürdüğü yolunda efsaneler olan bir liderdir.

58. D Muhsin Ertuğrul 28 Şubat 1892 tarihinde İstanbul’da dünyaya gelmiştir. Muhsin Ertuğrul Türk tiyatrosunun batılı anlamda kurucusu olarak kabul edilmektedir. 1922-1939 yılları arasında Türkiye’de film yapan tek kişi olarak Türk sinemasına önemli katkılar sunmuştur. Berlin’de İstanbul film adlı şirketi kuran sanatçı “Samson”, “Kara Lale Bayramı” ve “Şeytana Tapanlar” adlı filmleri çekmiştir. Muhsin Ertuğrul’un Türkiye’de çektiği ilk film “İstanbul’da Bir Facia-i Aşk” olmuştur. Yönetmen Ertuğrul ayrıca Türk Kurtuluş Savaşı’nın ilk belgesel filmi olan “Zafer Yolları”nı çekmiştir. Ayrıca Halide Edip Adıvar’ın aynı adı taşıyan romanından uyarladığı 1923 yılında çektiği “Ateşten Gömlek” filmi Türk Kurtuluş Savaşı’na konu alan ilk film olarak tarihe geçmiştir. Muhsin Ertuğrul 1947 yılında tiyatroya yönelmiştir. Devlet Tiyatroları Genel Müdürlüğü de yapan Ertuğrul Küçük Tiyatro, Büyük Tiyatro ve Oda Tiyatrosunu açarak yaşamını tiyatroya halka sevdirmeye adanmıştır.

59. A 2023 İklim Değişikliği Konferansı (COP28) 30 Kasım-12 Aralık 2023 tarihleri arasında Birleşik Arap Emirliklerinin Dubai kentinde düzenlenmiştir. Konferans’ta küresel ısınma ve sera gazı salınım oranlarını azaltmak amacıyla Birleşmiş Milletler Çerçeve Sözleşmesine taraf ülkelerin katılımıyla önemli kararlar alınmıştır. Diğer toplantının 2024 yılında Azerbaycan’ın başkenti Bakü’de düzenlenmesi planlanmaktadır.

60. D 2024-2028 yıllarını kapsayan 12. kalkınma planı Cumhurbaşkanlığına bağlı Strateji ve Bütçe Başkanlığı tarafından hazırlanmış ve TBMM tarafından onaylanmıştır. Ülkemizin küresel bir güç merkezi olması yolunda atılacak adımların stratejik çerçevesini oluşturacak 2053 vizyonu doğrultusunda hazırlanmış bir plandır.

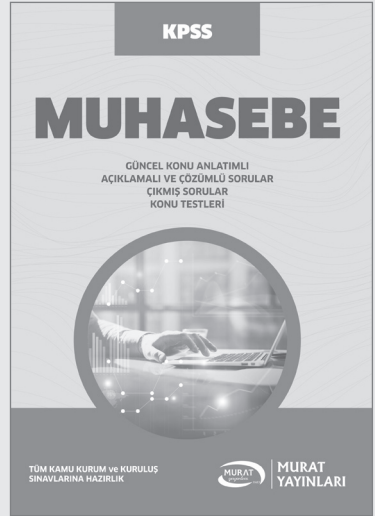
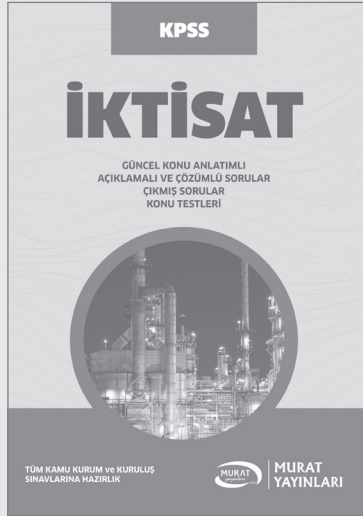

COPYRIGHT © MURAT YAYINLARI LTD. ŞTİ.

Deneme Sınavının her hakkı saklıdır. Hangi amaçla olursa olsun, deneme sınavlarının tamamen veya bir kısmının Murat Yayınları Ltd. Şti.'nin yazılı izni olmadan kopya edilmesi, fotoğrafının çekilmesi, herhangi bir yolla çoğaltılması, yayımlanması ya da kullanılması yasaktır. Bu yasağa uymayanlar gerekli cezai sorumluluğu ve deneme sınavlarının hazırlanmasındaki mali külfeti peşinen kabullenmiş demektir.



Öneri ve bilgi için; 0312 231 31 21
www.muratyayinlari.com
facebook.com/muratyayincilik
dizgi@muratyayinlari.com